

ダクトサイズ/モーター・ダンパー [SS・SUS] [静圧2.0kPa]
 [フラント用] [スプリングリターン] [軸受付] 耐熱400℃
 EHDMLRF-□□□ SHS SS EHDMLRF-□□□ SHU SUS

栄進空調株式会社

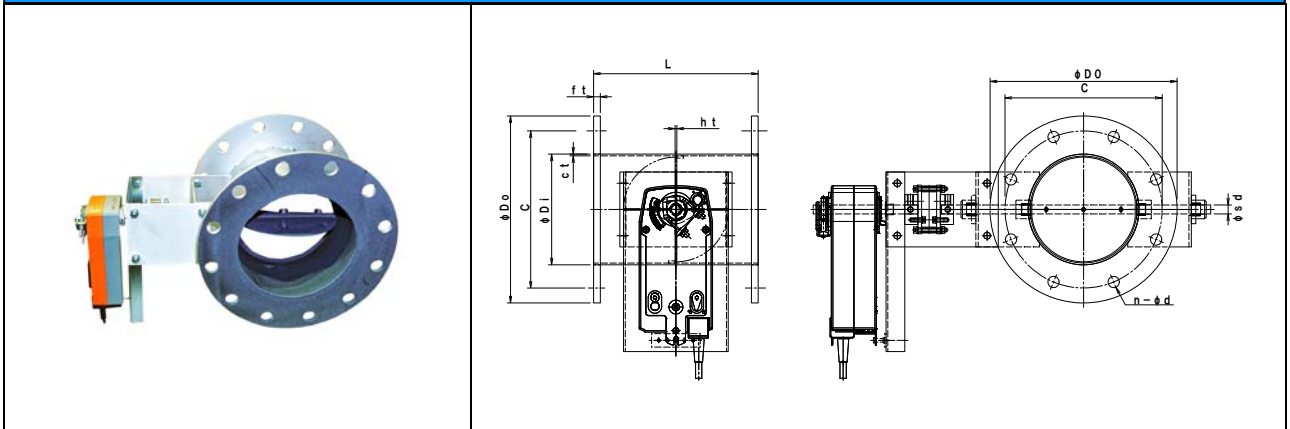

| 形式 | φD1 | φD0 | C | n-φd | L | ft |
|---------------------|-----|-----|-----|-------|-----|----|
| EHDMLRF-75 SHS/SHU | 73 | 175 | 135 | 4-15 | 200 | 6 |
| EHDMLRF-100 SHS/SHU | 98 | 200 | 160 | 8-15 | 220 | 6 |
| EHDMLRF-125 SHS/SHU | 123 | 225 | 185 | 8-15 | 220 | 6 |
| EHDMLRF-150 SHS/SHU | 148 | 250 | 210 | 8-15 | 220 | 6 |
| EHDMLRF-175 SHS/SHU | 173 | 275 | 235 | 8-15 | 220 | 6 |
| EHDMLRF-200 SHS/SHU | 198 | 300 | 260 | 8-15 | 220 | 6 |
| EHDMLRF-225 SHS/SHU | 223 | 325 | 285 | 8-15 | 300 | 6 |
| EHDMLRF-250 SHS/SHU | 248 | 350 | 310 | 8-15 | 300 | 6 |
| EHDMLRF-300 SHS/SHU | 298 | 400 | 360 | 12-15 | 300 | 6 |
| EHDMLRF-350 SHS/SHU | 348 | 450 | 410 | 12-15 | 360 | 6 |
| EHDMLRF-400 SHS/SHU | 398 | 500 | 460 | 12-15 | 400 | 6 |

■ フランジ付手動ダンパーの特長

- ▶ 電源 off 又は信号 off でスプリングにより全閉(全開)になります。 [ダクトサイズ] [プラント用]
- ▶ ダンパー本体は鋼板製ダンパーです。
- ▶ 本体材質 : 鋼板 仕上 : 錆止め+シルバー塗装
- ▶ 接続フランジ材質 : 鋼板 仕上 : 錆止め+シルバー塗装

■ 手動ダンパー・オプション仕様

- ▶ ステンレス製材質 : SUS-304
- ▶ 接続フランジ材質 : SUS-304
- ▶ 全閉リーク率 : 通常 1~3%
- ▶ フランジ/JIS-5K
- ▶ L寸法指定、ボルト穴指定