

バタフライ・ダンパー [SS・SUS] [軸受無し]  
EBDLF-□□□S SS EBDLF-□□□U SUS

栄進空調株式会社

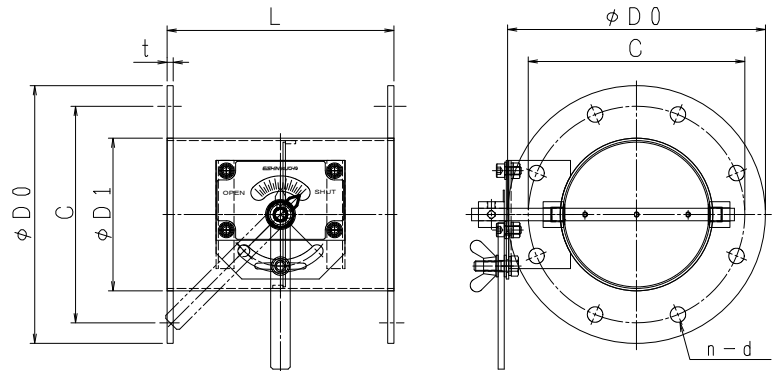

| 形 式          | φD1  | φD0 | C   | n-d   | L   | t |
|--------------|------|-----|-----|-------|-----|---|
| EBDLF- 40S/U | 48.5 | 120 | 95  | 4-15  | 200 | 6 |
| EBDLF- 50S/U | 60.5 | 130 | 105 | 4-15  | 200 | 6 |
| EBDLF- 75S/U | 73   | 175 | 135 | 4-15  | 200 | 6 |
| EBDLF-100S/U | 98   | 200 | 160 | 8-15  | 220 | 6 |
| EBDLF-125S/U | 123  | 225 | 185 | 8-15  | 220 | 6 |
| EBDLF-150S/U | 148  | 250 | 210 | 8-15  | 220 | 6 |
| EBDLF-175S/U | 173  | 275 | 235 | 8-15  | 220 | 6 |
| EBDLF-200S/U | 198  | 300 | 260 | 8-15  | 220 | 6 |
| EBDLF-225S/U | 223  | 325 | 285 | 8-15  | 300 | 6 |
| EBDLF-250S/U | 248  | 350 | 310 | 8-15  | 300 | 6 |
| EBDLF-275S/U | 273  | 375 | 335 | 12-15 | 300 | 6 |
| EBDLF-300S/U | 298  | 400 | 360 | 12-15 | 300 | 6 |
| EBDLF-350S/U | 348  | 450 | 410 | 12-15 | 360 | 6 |
| EBDLF-400S/U | 398  | 500 | 460 | 12-15 | 400 | 6 |

■ フランジ付手動ダンパーの特長

- ▶ ダンパー本体は鋼板製ダンパーです。
- ▶ 本 体 材 質 : 鋼板 PL=2.3t 仕 上 : 錆止め+シルバー塗装
- ▶ 接続フランジ材質 : 鋼板 PL=6.0t 仕 上 : 錆止め+シルバー塗装

■ 手動ダンパー・オプション仕様

- ▶ ステンレス製 材 質 : SUS-304/PL=2.0t
- ▶ 接続フランジ 材 質 : SUS-304 PL=6.0t
- ▶ 全 閉 リーク率 : 通常 1~3%
- ▶ フランジ/JIS-5K
- ▶ L寸法指定、ボルト穴指定