

フランジ付き モーターダンパー 耐熱 400℃ [SS・SUS]

EMDF-□□□SHS SS EMDF-□□□SHU SUS

 栄進空調株式会社

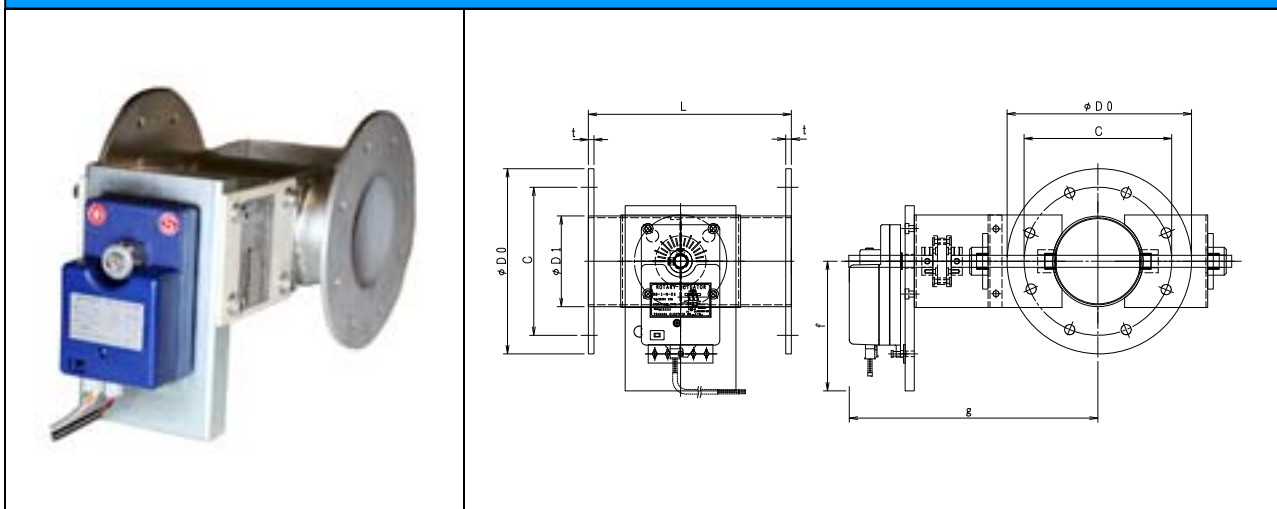

形式	φD1	φD0	C	n-d	L	t
EMDF- 40SHS/SHU	48.5	120	95	4-10	200	4.5
EMDF- 50SHS/SHU	60.5	130	105	4-10	200	4.5
EMDF- 75SHS/SHU	73	129	109	4-10	200	6
EMDF-100SHS/SHU	98	200	160	8-10	220	6
EMDF-125SHS/SHU	123	225	185	8-10	220	6
EMDF-150SHS/SHU	148	250	210	8-10	220	6
EMDF-175SHS/SHU	173	275	235	8-10	220	6
EMDF-200SHS/SHU	198	300	260	8-10	220	6
EMDF-225SHS/SHU	223	325	285	8-13	300	6
EMDF-250SHS/SHU	248	350	310	8-13	300	6
EMDF-275SHS/SHU	273	375	335	12-13	300	6
EMDF-300SHS/SHU	298	400	360	12-13	300	6
EMDF-350SHS/SHU	348	450	410	12-13	360	6
EMDF-400SHS/SHU	398	500	460	12-13	400	6

■ フランジ付耐熱モーターダンパーの特長

- ✦ ダンパー本体はSUS-304 ステンレス製ダンパーです。
- ✦ ステンレス製 : 材質 SUS-304/PL=2.0t
- ✦ 接続フランジ : 材質 SUS-304 PL=6.0t
- ✦ シャフトボス及び軸受にセラミックスを使用しております。
- ✦ 標準品はダンパー本体+ロータリーアクチュエーター 全閉-全開式 電源 :DC-24V
- ✦ 耐熱温度 : 400℃
- ✦ オプション : 電源 AC-100V/200V
: 開閉信号 ポテンショメータ
: トルク 5Nm/15Nm
- ✦ 全閉リーク率 : 通常 1~3%