

フランジ付き 自動ダンパー[板金] [SS・SUS] [電磁弁付] 耐熱 200℃
 EVDAVF-□□□EHS SS EVDAVF-□□□EHU SUS

栄進空調株式会社

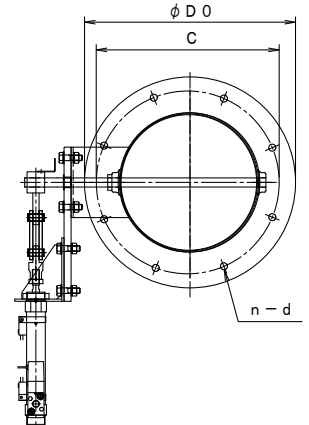
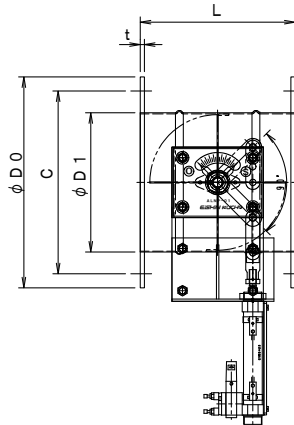

形式	φD1	φD0	C	n-d	L	t
EVDAVF-40-EHS/EHU	48.5	120	95	4-10	180	4.5
EVDAVF-50-EHS/EHU	60.5	130	105	4-10	180	4.5
EVDAVF-75-EHS/EHU	73	129	109	4-10	200	6
EVDAVF-100-EHS/EHU	98	200	160	8-10	220	6
EVDAVF-125-EHS/EHU	123	225	185	8-10	220	6
EVDAVF-150-EHS/EHU	148	250	210	8-10	220	6
EVDAVF-175-EHS/EHU	173	275	235	8-10	220	6
EVDAVF-200-EHS/EHU	198	300	260	8-10	220	6
EVDAVF-225-EHS/EHU	223	325	285	8-13	300	6
EVDAVF-250-EHS/EHU	248	350	310	8-13	300	6
EVDAVF-275-EHS/EHU	273	375	335	12-13	300	6
EVDAVF-300-EHS/EHU	298	400	360	12-13	300	6
EVDAVF-350-EHS/EHU	348	450	410	12-13	360	6
EVDAVF-400-EHS/EHU	398	500	460	12-13	400	6

耐熱軸受付自動ダンパー[板金]の特長

- ✦ ダンパー本体はステンレス製プレスダンパーです
- ✦ 本体材質 : SUS-304 PL=1.5t(EHU) / SS PL=1.6t(EHS)
- ✦ 接続フランジ材質 : SUS-304 PL=6.0t (EHU) / SS PL=6.0t (EHS)
- ✦ 標準品はダンパー本体+バルブ付エアシリンダー(オートスイッチ後付は不可) 空気圧力 :0.4MPa以上
- ✦ 耐熱温度 : 200℃
- ✦ オプション部品 : オートセンサー付は別オプションになります。
- ✦ 全閉リーク率 : 通常 1~3%