

小径 手動バタフライ・ダンパー [ロックハンドル式]

[プラント用] [パイプサイズ] [SS・SUS] [耐熱:常温] [軸受無] [静圧 2.0KPa] [フランジ無]

EBPL-□□A-S/U

栄進空調株式会社

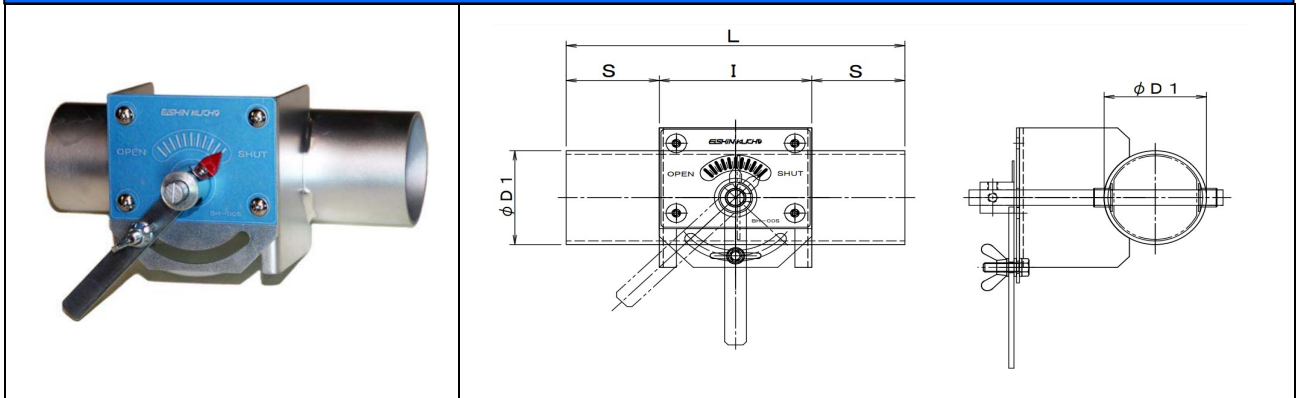

鋼板製	EBPL-□□A S							
形 式		φDI		L	S	I	ct	ht
EBPL-40A S		48.6		180	45	90	2.3	1.6
EBPL-50A S		60.5		180	45	90	2.3	1.6

ステンレス製	EBPL-□□A U							
形 式		φDI		L	S	I	ct	ht
EBPL-40A U		48.6		180	45	90	2.0	1.5
EBPL-50A U		60.5		180	45	90	2.0	1.5

■小径_手動バタフライ・ダンパー[ロックハンドル式] の特徴

- ✦ ダンパー本体は鋼管製(パイプサイズ)
- ✦ 仕 上 : SS 製 亜鉛メッキ (錆止め+シルバー塗装)
SUS製 溶接部酸洗い仕上げ
- ✦ 全閉リーク率 : 通 常 3~5%
気密仕様 1~3% 加工精度を上げメタルタッチにて極力密閉性を上げます。
- ✦ 耐 熱 温 度 : 常温用
- ✦ 静 圧 : 2.0KPa
- ✦ 操作ハンドル : BH-00S (ロックハンドル式) SS製
オールステンレス製は別途御指定下さい。
- * 本製品は屋内仕様、清浄空気用です、排ガス等腐食性ガスについては別途お問い合わせ下さい。