

小径モーター・ダンパー [SS・SUS] 200℃

EMDF-□□A EHS [SS] EMDF-□□A EHU [SUS]

 栄進空調株式会社

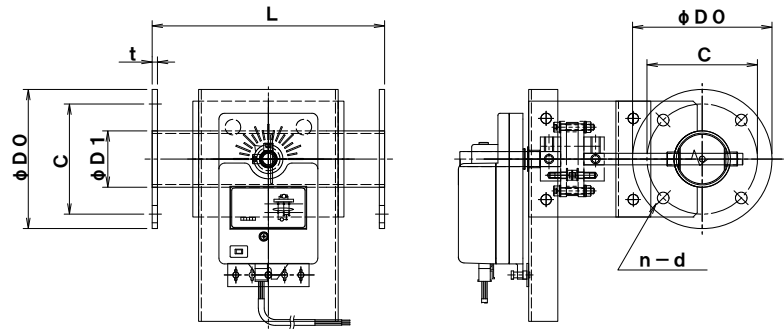

形式	φD1	φD0	C	n-d	L	t
EMDF- 40A EHS/EHU	48.6	120	95	4-10	200	4.5
EMDF-50A EHS/EHU	60.5	130	105	4-10	200	4.5

小径 モーター・ダンパーの特長

- ✦ ダンパー本体は鋼板製ダンパーです。
- ✦ 本体材質 : 鋼板 PL=2.3t / 仕上 : 錆止め+シルバー塗装
- ✦ 接続フランジ材質 : 鋼板 PL=4.5t 仕上 : 錆止め+シルバー塗装
- ✦ 標準品はダンパー本体+ロータリーアクチュエーター 全閉-全開式 電源 : DC-24V
- ✦ 耐熱温度 : 200℃
- ✦ ステンレス製 : 材質 SUS-304/PL=2.0t
- ✦ 接続フランジ : 材質 SUS-304 PL=4.5t
- ✦ オプション : 電源 AC-100V/200V
 - : 開閉信号 ポテンシオメータ
 - : トルク 5Nm/15Nm
- ✦ 全閉リーク率 : 通常 3~5%