

## 小径自動ダンパー [SS・SUS] 耐熱 200℃

EVDAF-□□A EHS [SS] EVDAF-□□A EHU [SUS]

 栄進空調株式会社

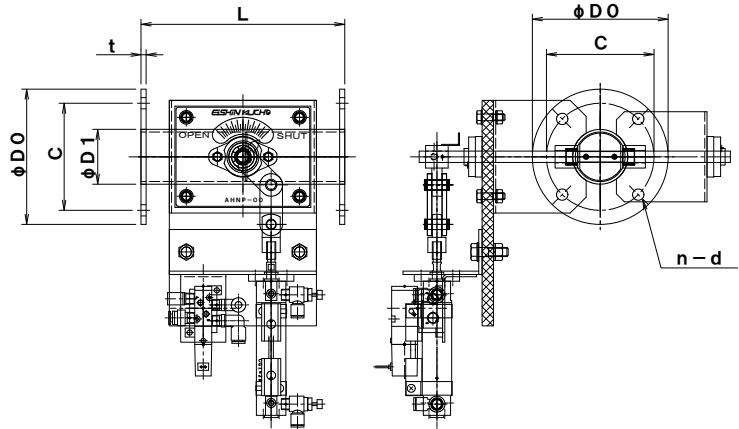

形 式	φD1	φD0	C	n-d	L	t
EVDAF- 40A EHS/EHU	48.6	120	95	4-10	180	4.5
EVDAF-50A EHS/EHU	60.5	130	105	4-10	180	4.5

### ■ 自動ダンパー(エア式)の特長

- ▶ ダンパー本体はS400-2.3t (SS)
- ▶ 仕 上 : 錆止め+シルバー塗装
- ▶ 接続フランジ 材 質 : 鋼板 PL=4.5t 仕 上 : 錆止め+シルバー塗装
- ▶ 標準品はダンパー本体+エアシリンダー(オートスイッチ後付は不可) 空気圧力 : 0.4MPa以上
- ▶ 耐 熱 温 度 : 200℃
- ▶ ステンレス製 材 質 : SUS-304-2.0t
- ▶ 接続フランジ 材 質 : SUS-304 PL=4.5t
- ▶ オプション部品 : 電磁弁(継手・ホース配管含む)+スピードコントローラー+サイレンサー  
オートセンサー付は別オプションになります。
- ▶ 全閉リーク率 : 通常 3~5%