

小径 バタフライ・ダンパー [SS・SUS]
 EVDPW-□□□S [SS] EVDPW-□□□U [SUS]

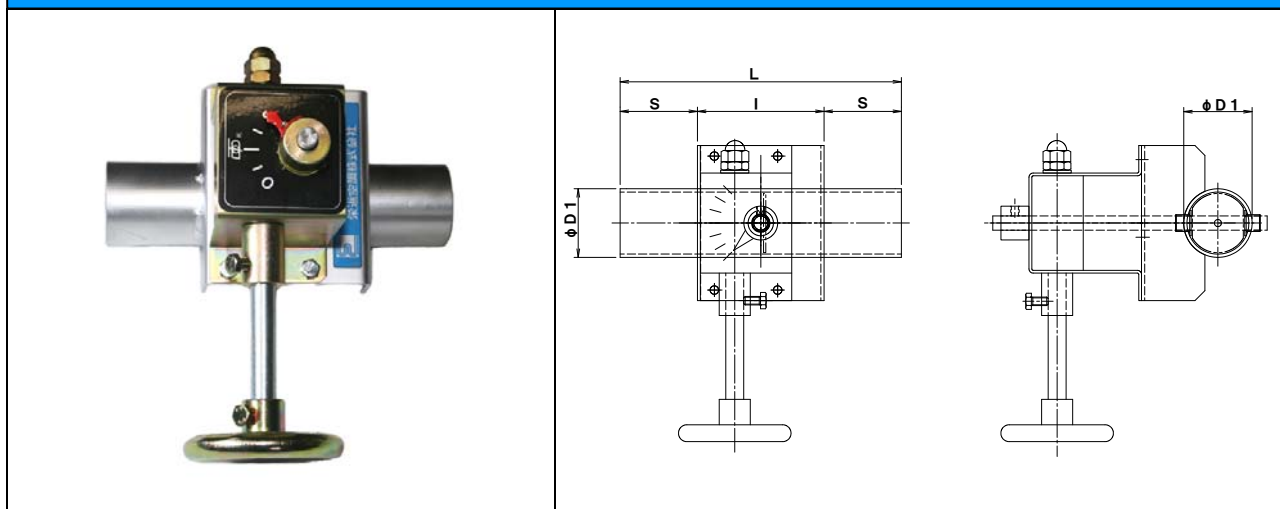

形 式	φD1	S	I	n-d	L	t
EVDPW-40S/U	48.6	55	90		200	
EVDPW-50S/U	60.5	55	90		200	

小径 バタフライ・ダンパーの特長

- ✦ ダンパー本体は鋼管製
- ✦ 材 質 : SS製 SS-2.3t 羽根 SPC-2.3t 仕 上 : 錆止め+シルバー塗装
- ✦ ウォームギヤー・ハンドル式
- ✦ 材 質 : SUS製 SUS-2.0t 羽根 SUS-1.5t 仕 上 : 溶接部酸洗い
- ✦ 全閉リーク率 : 通常 3~5%