

## 小径\_手動ダンパー [ウォームギア・ハンドル式]

[一般産業用] [パイプサイズ] [SS・SUS] [耐熱:常温] [静圧 2.0KPa] [フランジ付]

EVDWF-□□A-S/U

栄進空調株式会社

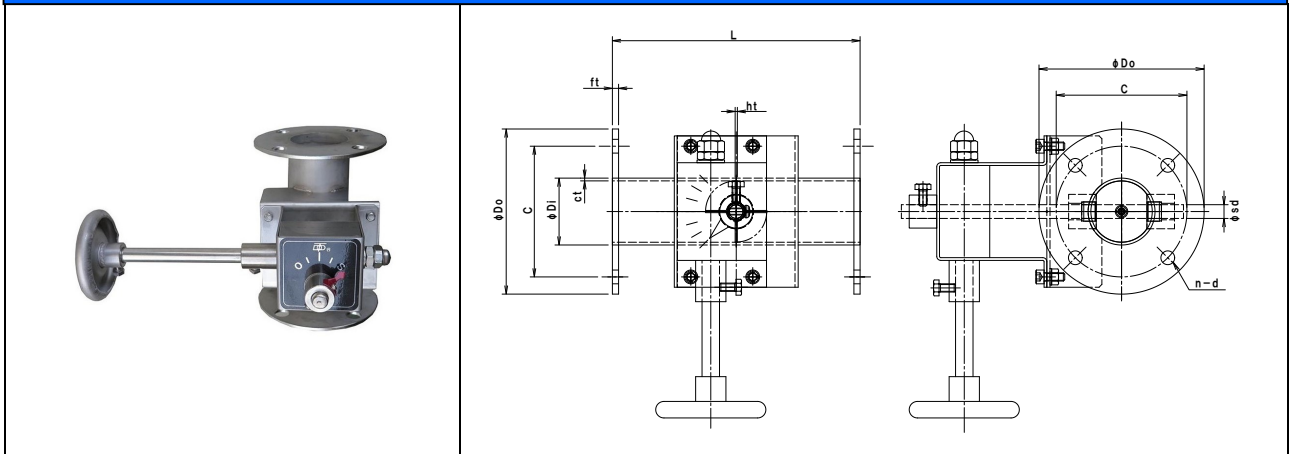

鋼板製	EVDWF-□□A S
-----	-------------

形 式	φDI	φD0	C	n-d	L	ft	ct	ht	φsd
EVDWF- 40A S	48.6	120	95	4-10	180	4.5	2.0	1.6	10
EVDWF-50A S	60.5	130	105	4-10	180	4.5	2.0	1.6	10
EVDWF-65A S	76.3	155	130	4-12	180	6.0	2.0	1.6	10

ステンレス製	EVDWF-□□A U
--------	-------------

形 式	φDI	φD0	C	n-d	L	ft	ct	ht	φsd
EVDWF- 40A U	48.6	120	95	4-10	180	4.5	2.0	1.5	10
EVDWF-50A U	60.5	130	105	4-10	180	4.5	2.0	1.5	10
EVDWF-65A U	76.3	155	130	4-12	180	6.0	2.0	1.5	10

### ※小径\_手動ダンパー[ウォームギア・ハンドル式] の特徴

- ✦ ダンパー本体は鋼管製(パイプサイズ)
- ✦ 仕 上 : SS 製 亜鉛メッキ (錆止め+シルバー塗装)  
SUS製 溶接部酸洗い仕上げ
- ✦ フランジ仕様 : プレートフランジ式
- ✦ 全閉リーク率 : 通 常 3~5%  
気密仕様 1~3% 加工精度を上げメタルタッチにて極力密閉性を上げます。
- ✦ 外部気密仕様 : シャフト部“O”リング仕様  
スタフティングボックスによるグラウンドパッキン式も可能です。
- ✦ 耐 熱 温 度 : 常温用
- ✦ 静 圧 : 2.0KPa
- ✦ 操作ハンドル : DK-V-10 (ウォームギアハンドル式) SS製  
オールステンレス製は別途御指定下さい。

\* 本製品は屋内仕様、清浄空気用です、排ガス等腐食性ガスについては別途お問い合わせ下さい。