

小径自動ダンパー〔空圧式〕エアシリンダー式

〔一般産業用〕〔パイプサイズ〕〔SS・SUS〕〔SH耐熱400℃〕〔静圧2.0kPa〕〔フランジ付〕

EVPAF-□□A-SHS/SHU

 栄進空調株式会社

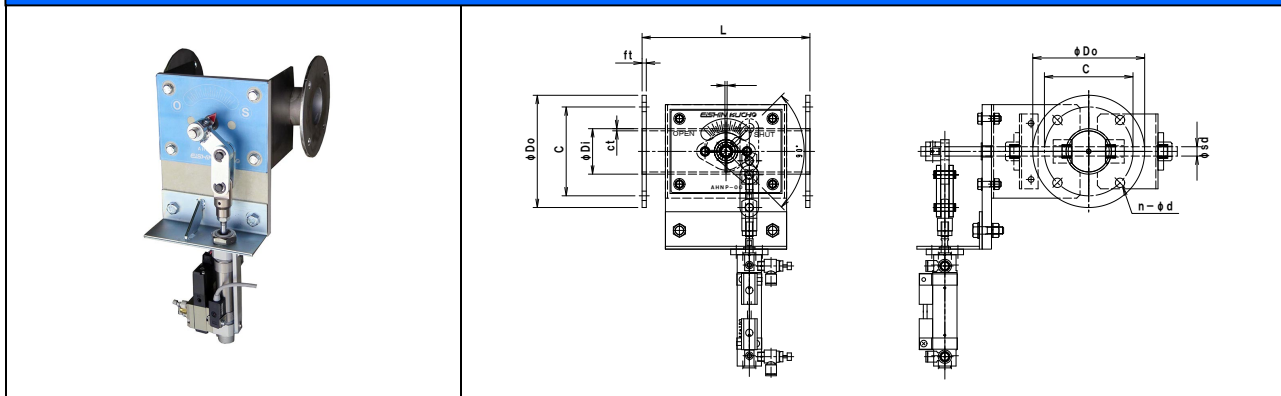

鋼板製	EVPAF-□□A SHS
-----	---------------

形式	φDI	φDO	C	n-d	L	ft	ct	ht
EVPAF-40A SHU	48.6	120	95	4-10	180	4.0	2.0	2.0
EVPAF-50A SHU	60.5	130	105	4-10	180	4.0	2.0	2.0
EVPAF-65A SHU	76.3	155	130	4-12	180	6.0	2.0	2.0

ステンレス製	EVPAF-□□A SHU
--------	---------------

形式	φDI	φDO	C	n-d	L	ft	ct	ht
EVPAF-40A SHS	48.6	120	95	4-10	180	4.5	2.3	2.3
EVPAF-50A SHS	60.5	130	105	4-10	180	4.5	2.3	2.3
EVPAF-65A SHS	76.3	155	130	4-12	180	6.0	2.3	2.3

■耐熱 小径自動ダンパー〔空圧式〕の特徴

○駆動部については別紙ロータリーアクチュエーター・電磁弁のカタログをご参照ください。

✦ ダンパー本体は鋼管製(パイプサイズ) ロータリーアクチュエーター型

✦ 仕 上 : SS 製 亜鉛メッキ (錆止め+シルバー塗装)

SUS製 溶接部酸洗い仕上げ

✦ フランジ仕様 : プレートフランジ式 JIS-5K (取付穴寸法)

✦ 全閉リーク率 : 通 常 3~5%

気密仕様 1~3% 加工精度を上げメタルタッチにて極力密閉性を上げます。

✦ 外部気密仕様 : スタッフィングボックスによるグランドパッキン式です。

✦ 耐 熱 温 度 : 400℃用

✦ 静 圧 : 2.0kPa

✦ 駆 動 部 : エアシリンダー CM2B20-50 SMC 3.0 Nm/0.4MPa

オプション 電磁弁・リミットスイッチ

* 本製品は屋内仕様、清浄空気用です、排ガス等腐食性ガスについては別途お問い合わせ下さい。