

製品仕様書

形式 EGPMF-250A-EHU	高静圧型・電動ダンパー 電動型 ロータリーアクチュエーター	材質 SUS
-----------------------------	----------------------------------	------------------

ダンパー部仕様

No	部品名称	材質	仕様	No	部品名称	材質	仕様
1	本体(ケーシング)	SUS304	6. 0t	11	接続板	PMX-573	10t
2	羽根	SUS30	6. 0t	12			
3	羽根当て	SUS304	6x15	13			
4	シャフト	SUS304	φ20	14			
5	フランジ	SUS304	JIS-5K 22t	15			
6	スタンプインクボックス	SUS304	EGS-20XU	16			
7	軸受	SS400	UFL-20420XS	17			
8	カップリング	PMX-573	C-14020-LG	18			
9	軸受取付架台	SUS304	8. 0t	19			
10	駆動部取付板	SS400	4. 5t	20			

外形図

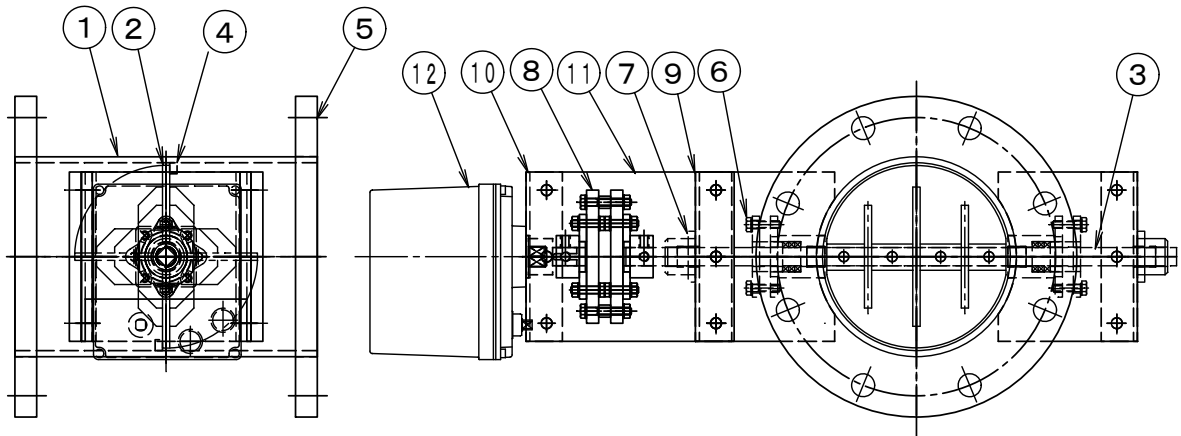

駆動部仕様

No	部品名称	形式・仕様	備考
13	ダンパー・モーター	AE1-600 [ON-OFF] AC-100/200V AE2-600 [ON-OFF] DC-24V AEX-700 [比例制御] AC-100/200V DC-24V オプション	
	接続ケーブル		
電源電圧	:DC-24V/AC-100/200V	分解能	:0.2%以下
定格負荷	:60VA	使用温度	: -20℃~55℃
トルク	:60 (70)Nm	電氣的寿命	
開度スパン	:	機械的寿命	
開閉時間	:15/12秒 (50/60Hz)		
入力信号	:ON-OFF [比例 4~20mA(1~5V)]		
開度信号	:		* ()内 AEX-700 を表す。

●注意

1. 相フランジは付属しません。
2. 静圧 :50KPa以下
3. 塗装 :酸洗い
4. 耐熱温度:-10~200℃