

製品仕様書

形 式 EHPHMEF-80A~150A SHS	モーター・ダンパー 耐熱型 400℃ 高分解能ステッピングモーター式 [軸受付]	材 質 SS
------------------------------------	--	------------------

ダンパー部仕様

1	本体(ケーシング)	SPCC	3. 2t	11	駆動部取付板	SS400	4. 5t
2	羽根	SPCC	2. 3t	12	カップリング		SFC-040DA2
3	軸	SS41	φ12/φ15	13	駆動モーター		MRP4-T-GZ
4	羽根当て	SS41	FB9 x 3. 0t	14			
5	フランジ	SPHC	9. 0t	15			
6	シャフトプッシュ	SS41	B-20112ES	16			
7	基板取付台	SS400	4. 5t	17			
8	耐熱継手	PGX595	C-651212H	18			
9	耐熱板	PGX595	10t	19			
10	軸 受	SS400	F-20112ES	20			

外径図

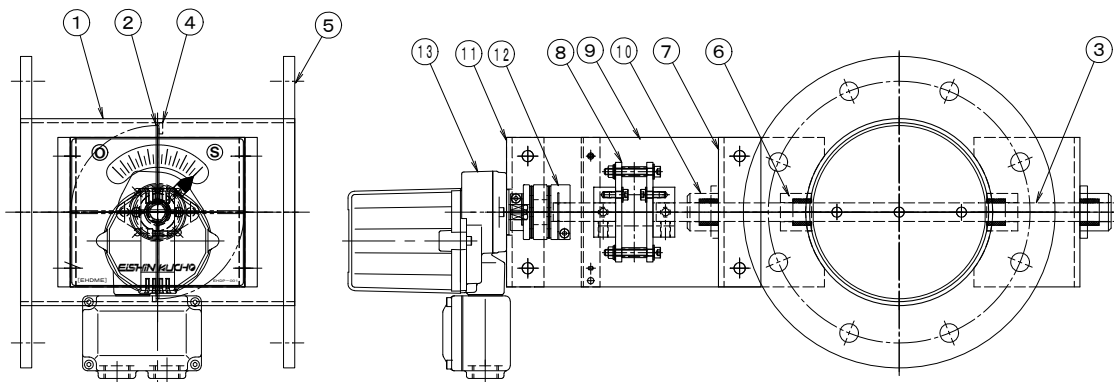

駆動部仕様

No	部品名称	形式・仕様	備考
a	高分解能ステッピングモーター	MRP4-T-GZ	
b	オプション	1. CC-Link 2. DeviceNet	
電源電圧 : DC-24V 100-120AC 200-240AC 定格負荷 : 0. 6A トルク : 5N 開度スパン : 45~90° 開閉時間 : 13秒 入力信号 : 4~20mA(1~5V) 開度信号 : 1~5V		分解能 : 1/1000 使用温度 : -5℃~50℃ 電氣的寿命 : 20万回 機械的寿命 : 3000万回 操作頻度 : 60回/分以下	

●注意

1. 相フランジは付属しません。
2. 静圧 : 4. 0KPa以下
3. 塗装 : 一般錆止め塗装+シルバー塗装
4. 耐熱温度 : -10~400℃