

製品仕様書

形 式 EVDEF-75EHS ~ 300EHS	電子モーター・ダンパー [耐熱型] 150℃ 電子モーター式	材 質 SS
-----------------------------	-----------------------------------	-----------

ダンパー部仕様

No	部品名称	材質	仕 様	No	部品名称	材質	仕 様
1	本体(ケーシング)	SPCC	1. 6t	4	羽根受け 75~100	SPCC	0. 8t
2	羽根	SPCC	1. 6t		125φ~200φ	SPCC	1. 2t
3	軸	SS41	φ13		225φ~350φ	SS400	FB3x9
4							
5	シャフトブッシュ	C2700T	13φ	10	カップリング	アルミ合金	SFC-030DA2
6	フランジ	SPHC	6. 0t	11	耐熱板	PMX-573	5. 0t
7	基板取付台	SECC	2. 3t	12	開度表示板		
8	モータ取付基板	SECC	2. 3t	13			
9	耐熱継手	PMX-573	C-8013L (C-8013L)	14			

外径図

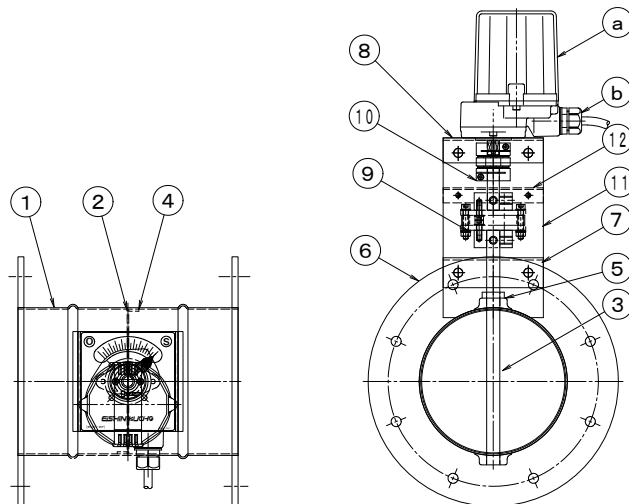

駆動部仕様

No	部品名称	形式・仕様	備 考
a	電子モーター	MRP4-1500A0R	
b	接続ケーブル		
電 源 電 圧 : DC-24V		分 解 能 : 1/1000	
定 格 負 荷 : 0. 6A		使 用 温 度 : -5℃~50℃	
ト ル ク : 5N		電 氣 的 寿 命 : 20万回	
開 度 ス パ ン : 45~90°		機 械 的 寿 命 : 3000万回	
開 閉 時 間 : 13秒		操 作 頻 度 : 60回/分以下	
入 力 信 号 : 4~20mA(1~5V)			
開 度 信 号 : 1~5V			

●注意

1. 断熱は50mm以上施行してください、駆動部が高温にならないよう注意して下さい。
2. 相フランジは付属しません。
3. 静圧 1000Pa(100mmAq)以下